

SODILOR

La sélection chantier



**FABRICATION
FRANÇAISE**

www.Sodilor.fr

VA13



Pour nous contacter :

Parc industriel sud Z.I. Neuwald
18 rue René François Jolly
57200 Sarreguemines
Administration des ventes - Facturation

Tél. + 33 03 87 98 25 88

service.clients@sodilor.fr



PANNEAUX TEMPORAIRES

P.3



BALISAGE & SÉCURITÉ

P.10



**AMÉNAGEMENTS DE CHAUSSÉE
& MOBILIERS URBAINS**

P.26



PANNEAUX TEMPORAIRES

Panneaux temporaires

P. 04

Panneaux AK triflash

P. 06

Rack de rangement

P. 06

La certification NF des panneaux en quelques mots :



Depuis le 1er janvier 2014, tous les panneaux et supports temporaires doivent obligatoirement être certifiés NF - Équipements de la route par l'ASCQUER.

Cette certification concerne l'ensemble des panneaux temporaires et leurs supports, qu'ils soient fixes ou simplement posés au sol avec leur lestage, à l'exception :

- des panneaux à messages modulables ou à éléments rapportés (volets, flèches mobiles...)
- des panneaux équipés de triflash
- des panneaux souples (textiles, bâche...)

Pour reconnaître un panneau temporaire certifié NF, rien de plus simple !

Il doit obligatoirement porter au dos son étiquette de certification.

(1) (2) (3)

- (1) Nom de l'entreprise titulaire
- (2) Numéro de certification NF du produit (composé de la typologie et du N° d'attribution du produit)

Année de fabrication
(3)



PANNEAUX TEMPORAIRES ACIER

PANNEAUX ACIER

Panneaux réalisés en tôle d'acier galvanisé à bords sertis dans un profil aluminium (sauf barrages K2 et barrières K8 réalisés à bords tombés simple pli). Décors réalisés par impression numérique sur film de classe T1 ou T2.

TSI-09 & TP-24



Trois modes de pose :

- Pose au sol sur pied incliné avec lestage,
- Pose sur support vertical
- Pose au sol sur bipied avec lestage

Voir les accessoires de lestage page 23.

Choix des supports :



POSE AU SOL
SUR PIED INCLINÉ
AVEC SAC DE LESTAGE



SUPPORT VERTICAL 80 X
40 & FIXATIONS/
80 x 80 & FIXATIONS



POSE AU SOL SUR
BIPIED AVEC SAC DE
LESTAGE



Les tailles disponibles :

- Panneaux type AK : 700 / 1000 mm
- Panneaux type B : Ø 650 / 850 mm
- Panneaux type C : 700 mm
- Panneaux type KM : 700 x 200 / 900 x 250 mm
- Panneaux type KC1 : 800 x 600 mm
- Panneaux type KD21-22 : 1000 x 300 / 1300 x 300 mm
- Panneaux type K2 : 1400 x 200 mm / 1750 x 250 mm, en simple ou double face
- Panneaux type K8 : 1000 x 500 / 1500 x 500 mm



LES AVANTAGES

- Excellente ergonomie, limitant l'effort physique dans la manipulation des panneaux.
- Grande rigidité.
- Résistance à l'écrasement.



Résistance à l'écrasement



Manutention ergonomique des panneaux

Personnalisation :

Application de votre identité visuelle au dos des panneaux temporaires, avec QR CODE redirigeant vers les principaux schémas de chantier réglementaires du CEREMA



Options :

- (1) B21 avec flèche orientable



- (2) KD21/22 avec flèche amovible



- (3) KC1 avec disque tournant





PANNEAUX TEMPORAIRES ACIER

CHOISISSEZ L'ASSOCIATION PANNEAU/SUPPORT QUI RÉPOND À VOTRE BESOIN

Choix supports associés		Pied incliné	Support vertical acier 80x40/80x80 & fixations	Bi-pied
CHOIX PANNEAUX	POLICE AK, B, C, KM, KC1	<p>Avec pied incliné</p>	<p>AK : 700, 1000 mm B : 650, 850 mm (Option B21 flèche orientable) C : 700 mm KM : 700x200, 900x250 mm KC1 : 800x600 mm (Option KC1 avec disque tournant)</p>	
		<p>Avec rails pour pose sur support vertical</p>	<p>AK : 700, 1000 mm B : 650, 850 mm (Option B21 flèche orientable) C : 700 mm KM : 700x200, 900x250 mm KC1 : 800x600 mm (Option KC1 avec disque tournant)</p>	
	K2, K8, KD21	<p>Pour bi-pied</p>		<p>K2 : 1400x200 mm, 1750x250 mm (Recto ou recto/verso) K8 : 1000x500, 1500x500 mm KD21/22 : 1000x300, 1300x300 mm (Option KD21/22 pointe amovible)</p>
		<p>Avec rails pour pose sur support vertical</p>	<p>K8 : 1000x500, 1500x500 mm KD21/22 : 1000x300, 1300x300 mm (Option KD21/22 pointe amovible)</p>	
	<p>Avec pied incliné (non certifié)</p>	<p>KD21/22 : 1000x300, 1300x300 mm (Option KD21/22 pointe amovible)</p>		
Accessoires				



ECO-ANCRAGE

Socle écologique pour la pose SANS BÉTON de tube en acier galvanisé de section 80*40, pour panneaux de signalisation permanente ou temporaire.





PANNEAUX TRIFLASH, RACK DE RANGEMENT ET REMORQUE

■ PANNEAUX AK TRIFLASH

Les panneaux AK équipés de triflash à leds permettent de renforcer la sécurité en approche des chantiers. Ils peuvent être alimentés par petite batterie ergonomique à recharge «CA9» (1) ou kit solaire autonome «Solarbox» (2).



	<p>1 - Batterie CA9</p> <ul style="list-style-type: none"> - Batterie fournie dans la valisette en structure aluminium et inox avec poignée de transport - Prise ISO 4165 avec cache de protection - Batterie 9Ah avec autonomie de 9 jours pour kit de 3 feux de Ø50 mm - Livrée avec système de connexion rapide «plug'N'flash» - Dimensions : H 20 x P 15,5 x L 7 cm - Poids : 2,7 kg
	<p>2 - SOLARBOX</p> <ul style="list-style-type: none"> - Panneau photovoltaïque 50 Wc intégré dans caisson alu. - Batterie intégrée 12 V / 14 Ah - Pose au sol ou sur support (rails au dos) - Boutons 3 positions : H24 / Arrêt / Automatique Nuit

■ RACK DE RANGEMENT

Rack de rangement et de stockage de vos panneaux.

Prévu pour 12 panneaux avec pied incliné, de gamme petite ou normale suivant le modèle.



⊕ LES AVANTAGES

- Manutention simple par chariot élévateur
- Pratique pour être embarqué en fourgon ou rangé en atelier.

■ REMORQUE PORTE PANNEAUX ET FEUX

Ce modèle de remorque correspond aux besoins standards pour les chantiers routiers classiques avec alternat par feux.

Prévue pour transporter :

- 16 panneaux de gamme normale
- 1 barrière K2 avec bipied
- 1 barrage K8 avec bipied
- 2 feux de chantier avec batterie
- 20 cônes K5a

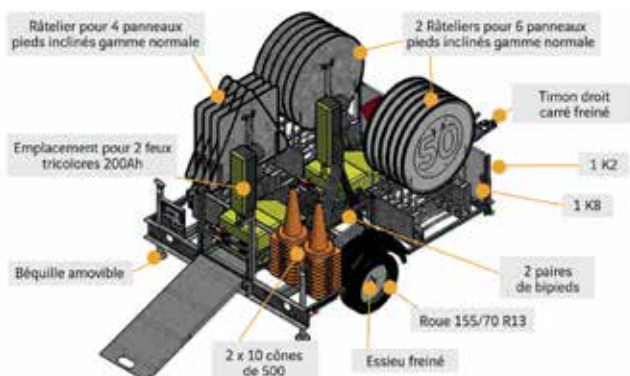
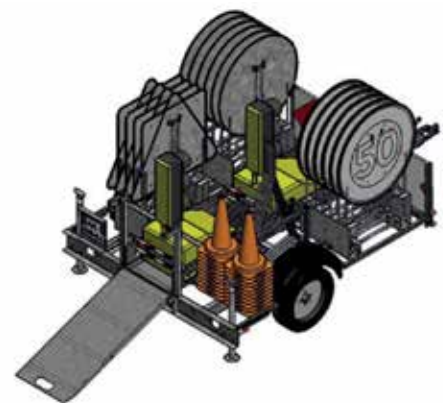

⊕ LES AVANTAGES

- Espace optimisé pour un kit chantier standard alternat par feux
- Performance mécanique grâce au châssis soudé



DÉCORS PANNEAUX TEMPORAIRES

TYPE AK - PANNEAUX DE DANGER



TYPE KM - PANONCEAUX



TYPE KC - INDICATIONS

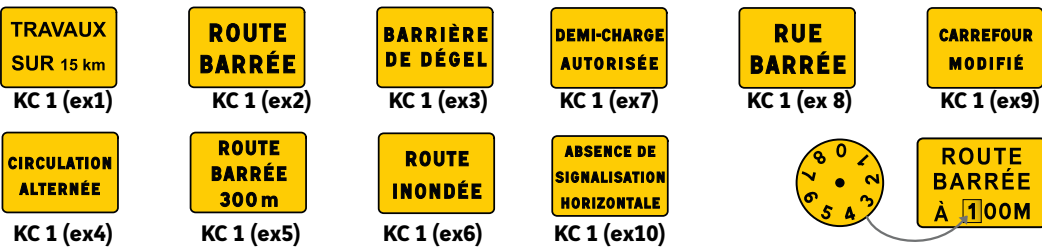

TYPE B - PANNEAUX D'INTERDICTION



TYPE B - PANNEAUX DE FIN D'INTERDICTION

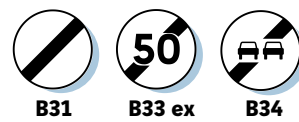

TYPE B - PANNEAUX D'OBLIGATION



TYPE C - PANNEAUX D'INDICATION

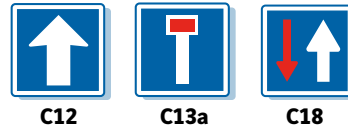

TYPE KD21/KD22 - SIGNALISATION DE DÉVIATION

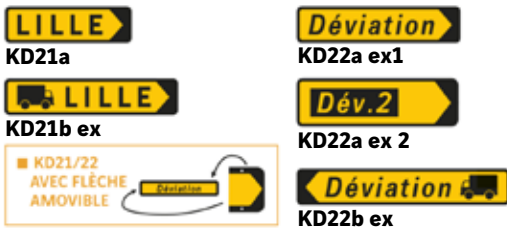

AUTRES EXEMPLES DE SIGNAUX TEMPORAIRES







TYPE K - BALISAGE TEMPORAIRE









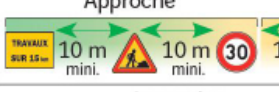

SIGNALISATION VERTICALE TEMPORAIRE

CLASSIFICATION DES SIGNAUX & RÉTRORÉFLEXION

LA CLASSIFICATION DES SIGNAUX	LA RÉTRORÉFLEXION	
<p>► SIGNALISATION DE FIN DE PRESCRIPTION</p> <p>B31, B33, B34, B34A...</p>  <p>FIN DE CHANTIER K2</p>	<p>Routes à chaussées séparées</p> <p>Tous les signaux sont obligatoirement rétroréfléchissants de classe T2.</p>	<p>Routes bidirectionnelles</p> <p>Tous les signaux sont obligatoirement rétroréfléchissants de classe T1 ou T2. La classe T2 est souhaitable par souci d'homogénéité.</p>
<p>► SIGNALISATION DE POSITION</p> <p>Balise K16</p>  <p>K8</p>	<p>Tous les signaux sont obligatoirement rétroréfléchissants de classe T2. Le balisage du biseau peut être renforcé par des feux R2 ou R2d. Les balises peuvent aussi être équipées de feux R2d.</p>	<p>Tous les signaux sont obligatoirement rétroréfléchissants de classe T1 ou T2. La classe T2 est souhaitable par souci d'homogénéité.</p>
<p>► SIGNALISATION D'APPROCHE</p> <p>B3, B14...</p>   <p>AK5, AK14...</p> <p>TRAVAUX SUR 15 km KC1</p>	<p>Tous les signaux sont obligatoirement rétroréfléchissants de classe T2. En signalisation de nuit, le premier panneau de danger (AK) est en plus doté de 3 feux clignotants de type R2.</p>	<p>Tous les signaux sont obligatoirement rétroréfléchissants de classe T1 ou T2. La classe T2 est souhaitable par souci d'homogénéité. Le premier panneau de danger (AK) est obligatoirement de classe T2 ou doté de 3 feux clignotants de type R2.</p>

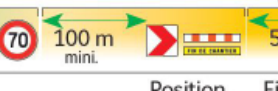
(Art.129 - 8^e partie IISR)

ÉCHELONNEMENT DES PANNEAUX

DOMAINES D'EMPLOI	DISTANCES ENTRE PANNEAUX		
	Approche	Position	Fin de prescription
Agglomération	 <p>10 m mini.</p>	 <p>10 m mini.</p>	 <p>10 m mini.</p>
Routes bidirectionnelles	 <p>100 m mini.</p>	 <p>100 m mini.</p>	 <p>50 m</p>
Autoroutes et routes à chaussées séparées	 <p>200 m 100 m en situation d'urgence</p>	 <p>200 m 100 m en situation d'urgence</p>	 <p>50 à 100 m</p>

(Art.125 - 8^e partie IISR)

TAILLE ET POSITION DES PANNEAUX

GAMME				DOMAINES D'EMPLOI PRINCIPAUX	HT SOUS-PANNEAU VERTICALITÉ (mm)
Miniature	500	-	-	Pour véhicules légers d'intervention uniquement	-
Petite	700	650	500	Exclusivement rues étroites en milieu urbain Pour véhicules lourds d'intervention	200 non incl. 10 à 30°
Normale	1000	850	700	En règle générale sur routes bidirectionnelles	200 non incl. 10 à 30°
Grande	1250	1050	900	Routes à chaussées séparées ou routes bidirectionnelles où la gamme Grande est déjà utilisée en signalisation permanente	500 oui
Très grande	1500	1250	1050	Sur autoroute exclusivement	500 oui

(Art.125 - 8^e partie IISR)



CHANTIERS SUR ROUTES BIDIRECTIONNELLES

FORT EMPIÈTEMENT SUR ROUTE À 2 VOIES



ALTERNAT PAR FEUX TRICOLORES SUR ROUTE À 2 VOIES



ALTERNAT PAR PIQUET K10 SUR ROUTE À 2 VOIES



CHANTIERS URBAINS PAR ALTERNAT

ALTERNAT PAR PIQUETS EN VOIE URBAINE

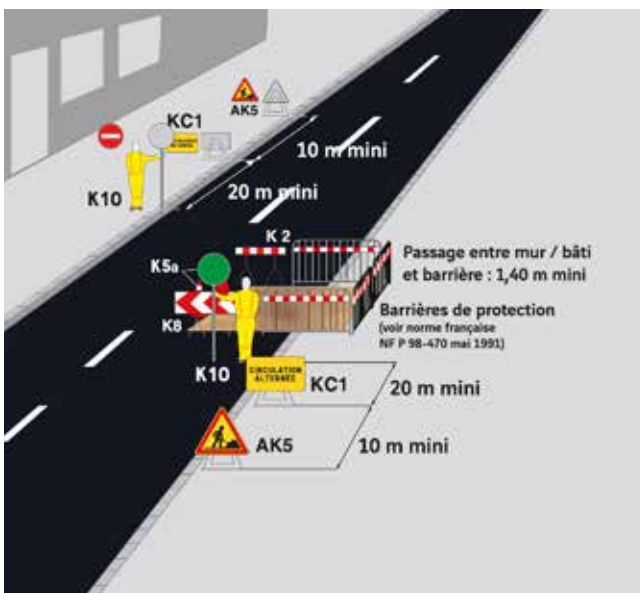

ALTERNAT PAR FEUX EN VOIE URBAINE



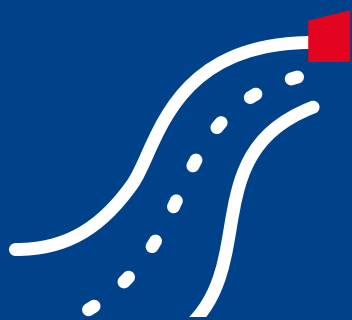

BALISAGE & SÉCURITÉ

Séparateur K16

P. 12

Cone K5A

P. 14

Pale K5C

P. 16

Ruban de chantier

P. 21



BANDE DE PRÉVENTION CHANTIER

BANDE DE PRÉVENTION CHANTIER



Réalisée en polyuréthane.

Les bandes sont mises en place à l'approche des chantiers pour éviter les collisions avec les agents ainsi que les engins sur le chantier.

Les bandes posées au sol ne nécessitent aucune fixation.

- Longueur: 2 000 mm / Largeur: 230 mm
- Épaisseur: 30 mm / Poids: 20 kg
- Coloris: jaune
- Bandes équipées de réflecteurs pour optimiser la signalisation nocturne



Préconisations de mise en place:

Pose au sol, sans fixation, parallèle ou en décalage.

Prévoir une signalisation en amont des bandes de prévention de type panneau de chantier AK 2 :



La bande de prévention chantier s'utilise pour :

- Ralentir le trafic dans les zones d'alternat de circulation,
- Prévenir d'un rétrécissement de voie en amont des flèches lumineuses de rabattement.

Exemples de mises en œuvre



SÉPARATEURS DE CHANTIER - K16

SÉPARATEUR KORAIL



Modèle bicolore



- Longueur : 1250 mm
 - Largeur : 400 mm
 - Hauteur : 750 mm
 - Poids : 9 kg
 - Matière : PP choc
 - Coloris : 1 face rouge et 1 face blanche - teinté dans la masse
 - Film : Rétro réfléchissant classe 2
- Possibilité de personnalisation avec logo



> Poignée ergonomique



> Film rétro réfléchissant classe 2



> Nouvelle jonction en plastique



> Empilable

Lests possibles :

- (1) Sac de lestage,
- (2) Plastostable 25 ou 15 kg,
- (3) Réservoir de lestage à eau ou sable



LES AVANTAGES

- Stockage optimisé
- Empilable
- Lestage rapide et manipulation légère pour une mise en place rapide
- Muni d'une poignée ergonomique
- Système avec pièce de liaison intégrée
- Séparateur bicolore : un seul stock de séparateur à gérer

ECO CONCEPTION

- 100 % recyclable
- Suppression du lestage à l'eau. Exemple sur un chantier de 5 000 mètres : 320 000 litres d'eau économisés, soit 3 ans de consommation d'eau d'un foyer français en moyenne
- Optimisation des transports : grâce à son caractère empilable, ce sont 3 fois plus de K16 transportés par camion, ce qui divise donc par 3 nos émissions de gaz à effet de serre
- Matières premières revalorisées : nous favorisons l'économie circulaire.





SÉPARATEURS DE CHANTIER - K16

■ SÉPARATEUR SÉCURÉOLE



- Matière soufflée en PEHD
- Coloris rouge ou blanc
- Lestable à l'eau ou au sable

Sécuréole 500

- Film classe 2.
- H 500 mm / l 350 mm / L 1250 mm
- Livré avec bouchons

Contenance & lestage :

- Lesté avec de l'eau : 20 cm d'eau = 66 kg
- Lesté avec du sable : 105 kg maxi

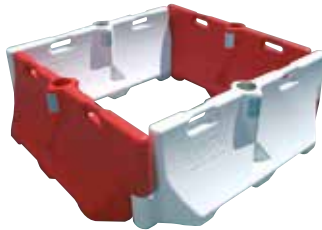

Sécuréole 750

- Film classe 2.
- H 750 mm / l 380 mm / L 1250 mm
- Livré sans bouchons (en option)

Contenance & lestage :

- Lesté avec de l'eau : 20 cm d'eau = 80 kg
- Lesté avec du sable : 128 kg maxi



⊕ LES AVANTAGES

- Permet des assemblages à 90°.
- Emplacement des réflecteurs conçu pour optimiser la signalisation nocturne, pour plus de sécurité.
- Lestable facilement à l'eau ou au sable.
- Stockage tête-bêche aisé.
- Produit recyclable.

■ SÉPARATEUR ESSENTIAL 500



- Longueur : 1250 mm
- Largeur : 400 mm
- Hauteur : 500 mm
- Épaisseur : 35 à 45 mm
- Poids : 5 kg
- Matière : PEHD
- Coloris : Rouge ou blanc teinté dans la masse
- Film : Rétroréfléchissant classe 2
- Lestable à l'eau ou au sable
- Stockage : 50 ml/palette
- Transport : 1400 mL dans un camion complet



⊕ LES AVANTAGES

- Éléments empilables et réversibles.
- Réflecteurs pour optimiser la signalisation nocturne, pour plus de sécurité.
- Lestable facilement avec une large ouverture pour un remplissage rapide.
- Produit recyclable





CÔNES DE CHANTIER - K5A

CÔNES

3 hauteurs disponibles : 350 / 500 / 750 mm
Cône injecté en une seule pièce de couleur orange fluorescent
PVC, résistants aux écarts de températures sans perte de résistance mécanique
En empilement, pas d'effet «ventouse»

Possibilité de marquage en sérigraphie selon modèle

K5a est un dispositif conique autostable de signalisation de position des limites d'obstacles temporaires ou de chantiers. Il est constitué de bandes blanches et rouges.

Extrait de l'ISIR - Annexes II. - Signaux de type K - 8ème partie

CONFORMITÉ

- Nos cônes de chantier et dispositifs K5A sont conformes à la Norme NF EN 13422 +A1 (2009)
- Les bandes de film en classe 2 sont conformes à la Norme

4 niveaux de performances visuelles :



B

Bandes peinture blanche



R

Bandes film rétro-réfléchissantes Haute intensité Scotchlite 3M™



BR

Bandes peinture réfléchissantes



P

Bandes rétro-réfléchissantes prismatiques anti-pluie



LES AVANTAGES

MODÈLE TYPE AUTOROUTIER :

- **Modèle 750 mm**
- **Système de préhension Gorge & Grip**
- **Équipés de 4 pastilles rétro-réfléchissantes sur le dessous pour une meilleure visibilité en cas de basculement**





CÔNES DE CHANTIER - K5A



■ CÔNES EMBASE NOIRE



Embase mince
(Modèle Autoroute)

Poids concentré dans la base
Design ergonomique de la base qui facilite
l'empilement et la pose du cône



Embase épaisse

Hauteur 750 mm
Poids 4.2kg
Corps en P.V.C., embase en P.V.C. recyclé
Type « monobloc », corps/embase inséparables
Système de préhension Gorge & Grip sur la partie haute pour faciliter la prise
en main
2 bandes 3M 3340 haute intensité prismatique, 70 % plus d'efficacité
même par temps de pluie
Conforme à la norme NF EN 13422 + A1 (2009)

⊕ LES AVANTAGES

- Facile à manipuler
- Visibilité optimale
- Antifrottement avec canaux de protection des bandes

■ CÔNES BIGFOOT

Cônes de signalisation lestés
Corps en P.V.C., embase en P.V.C. recyclé
2 bandes 3M 3340 Haute Intensité Prismatique
Type « monobloc », corps/embase inséparables
Conforme à la norme NF EN 13422 + A1 (2009)

Possibilité de marquage en sérigraphie

⊕ LES AVANTAGES

- Très stable grâce au lest en plastique recyclé.
- Facilité de mise en place.
- Coloris teinté dans la masse.
- Visibilité optimale même par temps de pluie



Hauteur 500 mm
Poids 2,2 kg

Système de préhension Gorge & Grip sur la partie haute
pour faciliter la prise en main



Hauteur 750 mm
Poids 5,2 kg

Système de préhension Gorge & Grip sur la partie haute
pour faciliter la prise en main



Hauteur 100 mm
Poids 7,5 kg

Système de préhension Gorge & Grip sur la partie haute
pour faciliter la prise en main-
Modèle « Slim » avec un angle
corps/embase inférieur
pour moins de prise au vent

Conseils d'utilisation :

Sur chantier moyen à long terme,
Utilisation sur voirie de jour
comme de nuit.

PALES K5C & MODÈLES PERSONNALISÉS



Implantation :

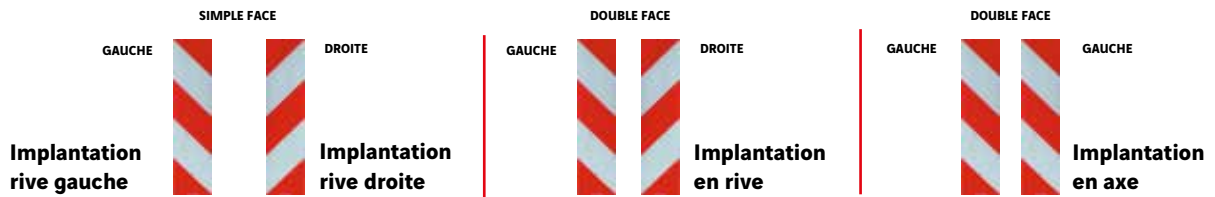

PALES K5C EMPILABLES

Pale :

- Largeur : 360 mm
- Hauteur : 1350 mm
- Section du pied : 60 x 60 mm
- Film : Rétro réfléchissant classe 2 droite ou gauche, 1 ou 2 faces

Socle :

- Longueur : 780 mm
- Largeur : 390 mm
- Hauteur : 110 mm
- Poids : 25 kg



LES AVANTAGES

- Matière injectée pour une meilleure résistance
- Poignée ergonomique
- Empilable
- manutention optimisée (3 pales par main)
- Protection des faces (renforcement)
- Film rétro-réfléchissant Classe 2
- Marquage personnalisable



Poignée ergonomique

Socle plastostable
Empilable

Pale Empilable





PALES K5C PERSONNALISÉES

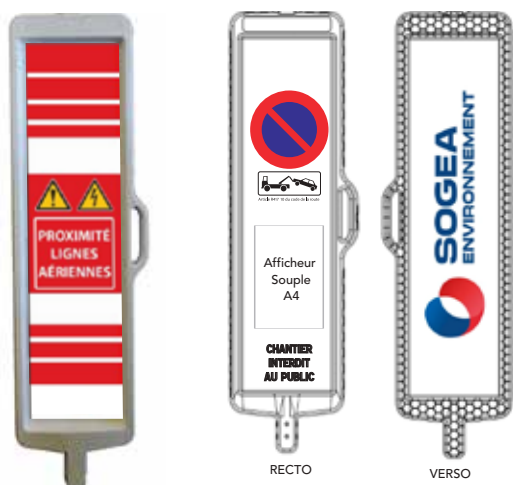

K5B - PIQUET DE CHANTIER

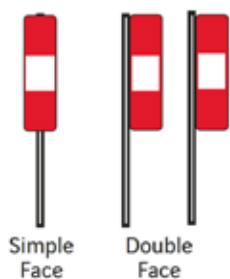

Modèle métallique
Proposé avec film
rétro réfléchissant T1 ou T2

Barrettes 375 x 150 mm
Hauteur des piquets: 1000
mm

K10 - PIQUET MOBILE

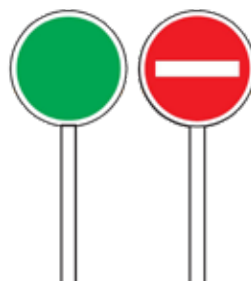

Piquet double face :
1 face verte / 1 face B1

Disponible en 2 diamètres :
320 et 450 mm

Proposé avec film
rétro réfléchissant T1 ou T2

K1 - FANION



Tissu fluorescent
500 x 400 mm
Hampe de 1 mètre

Fanion en tissu fluorescent avec
hampe, utilisé pour signaler un
obstacle temporaire de faible im-
portance.

PLOT-GUIDE

■ PLOT-GUIDE / MINI K5C



**RECYCLÉ &
100% RECYCLABLE**

■ PALES / MINI K5C



Tire-fonds
- 2 par plot guide (en option)

Pale type K5C
(avec poignée de série)
- Largeur : 120 mm
- Hauteur : 630 mm
- Épaisseur : 4 mm
- Poids : 0,3 kg
- Matière : Origine végétale (90%)
- Film : Rétroréfléchissant classe 2



 **LES AVANTAGES**

- Pales adaptables sur demande sur l'ancien produit
- Flexibilité
- 100% recyclable

 **ECO CONCEPTION**

- Pale en matière d'origine végétale (90%)
- Plots réalisés en composé PVC 100% recyclé

■ PLOT-GUIDE / MINI K5C



Il permet de marquer physiquement les espaces à signaler
- Longueur : 690 mm
- Largeur : 260 mm
- Hauteur : 80 mm
- Poids : 10 kg
- Matière : PVC recyclé
- Coloris : Jaune
- Fixation possible avec 2 tire-fonds (non fournis)



 **LES AVANTAGES**

- Réflecteur avant et arrière de série
- Poignée ergonomique avant et arrière
- Empilable sans pale/en carré de 4 plots avec pale
- Résistant aux chocs
- Système de changement de pale simple et rapide
- Matière 100% recyclé & 100% recyclable



■ K5D - BALISE DE GUIDAGE



Maintien de la vis :
meilleure ergonomie
et possibilité d'amorcer le
vissage à la main.

Balise souple à poignée coquille.
Réalisée par injection.

Fixation : par platine métallique emboutie.

- Hauteur : 750 mm
- Diamètre : Ø 200 mm
- Coloris : jaune
- Film : Rétro réfléchissant classe 2
- Visserie incluse



■ **Les balises souples canalisent
le trafic en toute sécurité.**

Balise K5D de guidage

Balise jaune, munie de deux bandes
blanches rétro réfléchissantes, lestée ou
fixée au sol par un dispositif spécifique.

Dimensions :

- Hauteurs comprises entre 700 mm et 850 mm ;
- Largeur apparente entre 150 mm et 200 mm.

Extrait de l'IISR - Annexes II. - Signaux
de type K - 8ème partie

■ BALISE À FIXATION 1/4 DE TOUR



Innovation : la balise à fixation 1/4 de tour vous permet d'installer
rapidement les balises J11/12 au sol.

Faites un 1/4 de tour et « clic » la balise est fixée au sol.

- Pièce de fixation en plastique renforcé
- Dimensions : 155 X 60 X 35 mm
- Fixation au sol : douille à sceller par résine + vis M12

- 1 (Après avoir préalablement scellé la pièce de fixation au sol)
Enficher la balise sur la pièce de fixation.
- 2 Tourner la balise d'1/4 de tour dans le sens des aiguilles d'une
montre.

C'est fixé !



■ **Implantation simple, rapide et pratique :
gain de temps et de sécurité.**



■ FIX RAPIDE

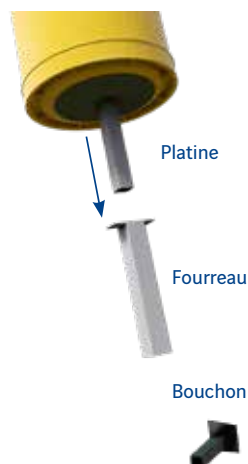
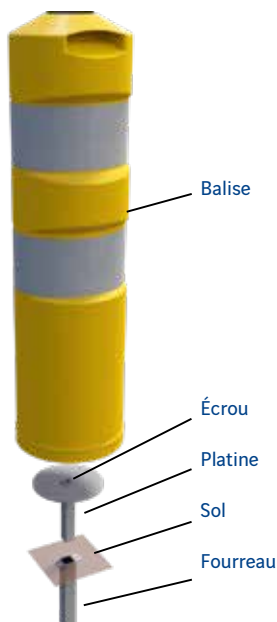

Platine vissée sur le boulon de coupelle de la balise.
Fourreau d'insertion scellé dans la chaussée.

- Tube carré 20 x 20 x 140 mm
- Disque Ø 140 mm
- Fourreau 25 x 25 x 150 mm
- Matière : Platine acier inox



■ **Système ingénieux permettant de retirer
rapidement des balises**

BALISE LESTABLE & BARRIÈRES

BALISE LESTABLE JAUNE



Balise lestable avec poignée intégrée.
Très grande résistance aux chocs.

- Base : 270 mm
- Hauteur : 835 mm
- Diamètre : Ø 200 mm
- Matière : PEHD
- Coloris : jaune
- Film : Rétroréfléchissant classe 2

Lestage possible
avec sable ou eau



BARRIÈRE PROTECTOR JAUNE

- Longueur : 1150 mm
- Largeur : 50 mm
- Hauteur : 1020 mm
- Poids : 6,7 kg
- Matière : Polypropylène
- Coloris teinté masse : Jaune
- Option : Bande Classe 1



BARRIÈRE L2000

- Longueur totale : 2105 mm
- Hauteur totale : 1090 mm
- Poids : 17 kg
- Matière : PEHD
- Film : Rétroréfléchissant classe 1 ou 2

Coloris : blanc, autres coloris sur demande.



BARRIÈRE TRAVAUX PUBLICS

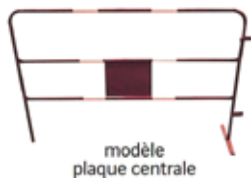

modèle
plaque centrale

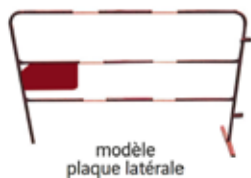

modèle
plaque latérale

Réalisée en tube Ø 28 mm bicolore (couleurs au choix de l'entreprise).
Avec plaque publicitaire, décor sérigraphié ou par découpe laser.

- Dimensions :
- Longueur : 1,50 m
 - Hauteur : 1 m
 - Poids : 8,8 kg

BARRIÈRE EXTENSIBLE



En acier laqué blanc et rouge
Assemblage par rivets

- Hauteur : 1000 mm
- Extensible jusqu'à 3000 mm

BARRIÈRE D'ÉGOUT



En acier laqué blanc et rouge
Assemblage par rivets

- Barrière repliée : 300 mm
- Extensible jusqu'à 1000 mm x 1000 mm

Option : disponible également en jaune et noir



ACCESSOIRES DE CHANTIER

RUBAN DE CHANTIER



- Chevrons rouges & blancs :
- Épaisseur 5/100e ou 25/100e
 - Longueurs 100 m et 500 m
 - Largeur 50 et 70 mm

TRACEUR DE CHANTIER



- Excellente adhérence, résistance mécanique forte.
- Haut pouvoir couvrant.
- Lente dégradation dans le temps.
- Existe en jaune, vert, rouge et bleu.
- Carton de 12 pièces (500ml) / couleur

AÉROSOL PEINTURE BLANCHE ROUTIÈRE CERTIFIÉE NF - VIRGINIE



- Solvant non nocif et sans toluène
- Seul produit de marquage en aérosol certifié ASCQUER NF2 - Equipements de la route :
- 1 million de passages de roues.
- Facilité d'application des marquages
- Blancher et antiglissance sous trafic routier
- Aspect satiné limitant l'encrassement sur les sols industriels.
- En option : chariot de traçage



FEU TRICOLERE DE CHANTIER



Feux tricolores de chantier avec mât télescopique (fermé : 1550 mm, ouvert : 2200 mm)

- Optique à LEDs Ø 200 mm
- Affichage du temps d'attente (visible à 40 m)
- Caisson brouette avec couvercle en ABS
- Autonomie de 2 mois avec une batterie de 200 A/h
- Programmation claire grâce à la télécommande sur l'afficheur
- Possibilité de gérer également les alternats de carrefours 3 et 4 tranches
- Option alimentation solaire



Position repliée



Télécommande

	ALIMENTATION	AUTONOMIE
Feux tricolores (le jeu de 2)	Batterie 12V - 200Ah (2 par jeu de feux)	8 semaines
Télécommande	Alimentation 12V pour branchement sur secteur	-
	Piles LR6	

FILM D'OCCULTATION

Film spécifiquement conçu pour l'occultation des panneaux temporaires et permanents. Film anti-UV qui se retire sans traces, après 6 mois d'occultation.



- Fournis en 3 modèles :
- Rouleau larg. 200 mm x long. 50 m
 - Rouleau larg. 300 mm x long. 50 m
 - Rouleau larg. 410 mm x long. 50 m



ACCESSOIRES DE CHANTIER

ODOMÈTRE



Gâchette de frein intégrée à la poignée pour éviter que la roue ne tourne dans le vide. Point zéro indiqué par une flèche. Les 2 articulations sur le manche permettent de plier l'odomètre en 3 parties et de le ranger facilement dans son sac de transport. Livré avec sac à dos pour le transport.

Odomètre - Roue Ø 160

- Odomètre très léger (1.1 kg) pour mesurer tous les axes.
- Ø de la roue 160 mm.
- Compteur à 5 chiffres, plage de mesure de 0 à 9999.9 m et remise à zéro au compteur.

Odomètre - Roue Ø 320

- Ø de la roue 320 mm. Poids 2 kg.
- Flèche de début de mesure pivotante. Résolution de l'affichage 0,10 m.
- Dispose d'une béquille.

TRIPODE



Triangle à 3 faces rétro réfléchissantes.

- Symbole AK5 ou AK14
- Hauteur : 700 ou 1000 mm



FILET DE CHANTIER



Filet de chantier orange en polypropylène, très résistant à la traction, traité anti U.V.

- Barrière 1000 mm : 140 g/m² - 1000 mm de hauteur x 50 m de longueur
- Barrière 1200 mm : 140 g/m² - 1200 mm de hauteur x 50 m de longueur

CHAÎNE BICOLORE



Chaîne bicolore

- Fabriquée en injection continue sans soudure.
- Vendue en sac de 25 m.
- Ø 8 x H 49 x Long 29 mm
- Coloris : rouge/blanc

HOUSSE POUR BOTTE DE PAILLE



Housse pour botte de paille

- Épaisseur : 15/100°

PASSERELLE PIÉTON



Passerelle antidérapante réalisée en tôle aluminium avec gardes-corps en acier.

Elle permet le passage des piétons dans les chantiers urbains mais facilite aussi les accès PMR aux ERP et sur tous les cheminements urbains dans les zones de travaux.

Dimensions :

- Hauteur : 1 m
- Capacité : 500 kg

2 modèles :

- Longueur 1,70 m x largeur 0,88 m
- Longueur 2 m x largeur 1,20 m



ACCESSOIRES DE LESTAGE

SACS DE LESTAGE

Sac de lestage renforcé en PVC (680 g/m²), avec poignée
 Fermeture par double rabats et par corde dans 8 oeillets en cuivre (anti-corrosion)
 Coutures en nylon très résistantes

Dimensions : 600 x 410 mm
 Coloris : orange
 Contenance : 15 kg de sable



Sac de lestage vide
 - Livré vide (à plat) avec corde
 - Poids: 350 g/sac



Sac de lestage pré rempli
 - Livré rempli et fermé
 (rempli et conditionné en France)
 - Poids: 15 kg



Sac blanc simple

Sac de lestage simple
 - Polypropylène tissé blanc
 - Hauteur 600 mm / Largeur 360 mm
 - Poids lesté 10 kg (livré sans lest)

PLASTOSTABLES (OU SOCLES LOURDS) 15 & 25 KG



Modèle 15 kg

- Longueur : 590 mm
 - Largeur : 400 mm
 - Hauteur : 100 mm
 - Poids : 15 kg

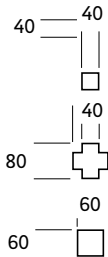

Supporte une pale K5C



Poignées de préhension



Modèle 25 kg

- Longueur : 780 mm
 - Largeur : 400 mm
 - Hauteur : 110 mm
 - Poids : 25 kg
 - Puits pour montants :
 40 X 40, 80 X 40, 60 mm

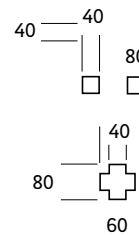

Empilable

LES AVANTAGES

- Lests sécurisants, stables et solides
- Produit durable réalisé en composite recyclé

LESTS 10 & 12 KG



Lest 12 kg

- Hauteur : 160 mm
 - Carré : 350 X 350 mm
 - Poids : 12 kg
 - Matière : caoutchouc
 recyclé aggloméré



Lest 10 kg

Plastique 100% recyclé avec poignée
 cordelette

PANNEAUX D'INFORMATIONS

PANNEAUX INFOLOR



- Panneau d'information
 - Épaisseur 40 mm
 - Fixation par clips
 - Section pieds: 80 x 40 mm

- Enfichable sur socle lesté standard
 - Hauteur totale 1 400 mm
 - 1 ou 2 faces

LES AVANTAGES

- Des panneaux d'information réalisés suivant vos besoins de communication.
- Promouvoir et informer votre projet.
- Permet d'informer les riverains et les automobilistes.
- Mise en place simple et rapide.
- Impression numérique et protection UV du support
- Support anti-grafiti

Petit modèle

Largeur : 440 mm / Poids : 7 kg
 Plaques amovibles 1095 x 405 mm
 Socle 15 ou 25 kg (socle en option)



Grand modèle

Largeur : 730 mm / Poids : 10 kg
 Plaques amovibles 1095 X 695 mm
 Poids des deux socles 20 kg (socle en option)



ACCESSOIRES

Cadre en aluminium

Afficheurs Alu étanches A4 et A3
 Format horizontal et vertical
 Technique de profilé de blocage pour un changement rapide et simple des affiches.
 Film de protection en PVC anti-reflet, panneau arrière en polystyrène



A4, 240 x 327 x 120 mm.



A3, 327 x 450 x 120 mm.

Pochette adhésive



Pochette adhésive transparente de format A4 avec insertion du document par le haut.

Socles en option :

Socle 10 kg



Plastostable 15 kg



Plastostable 25 kg





OBTURATEUR POUR REGARD

PROTEC'REGARD

LES AVANTAGES

- Sécurité des personnes et des biens sur le chantier,
- Installation rapide et facile par différentes personnes,
- Résistant à l'eau,
- Protection des canalisations en retenant la chute des débris, des saletés, ...
- Léger et facile à transporter,
- Autoporteur de signalisation de chantier.



Zone accidentogène : les regards des bouches d'égouts

Sur les chantiers, lorsque les bouches d'égouts sont retirées, les accidents restent malheureusement très fréquents et les chutes de personnes dans les canalisations ouvertes sont très graves, voire mortelles.

La signalisation par le biais de cônes de chantier ou autres équipements est très souvent insuffisante.

L'obturation provisoire est le seul moyen d'éviter efficacement tout risque d'accident et de chute.

VERSION RIGIDE SUR ÉCHELON

Ce système se compose de :

- Une équerre inox mécano-soudée se fixant sur le barreau haut de l'échelle,
- Une plaque d'obturation à visser sur l'équerre.

Le système résiste à une charge de 350 kg.



VERSION GONFLABLE

L'obturateur gonflable est constitué de :

- la tore gonflable d'obturation
- les deux demi-lunes de protection
- la virole de verrouillage

et la pompe de mise en oeuvre

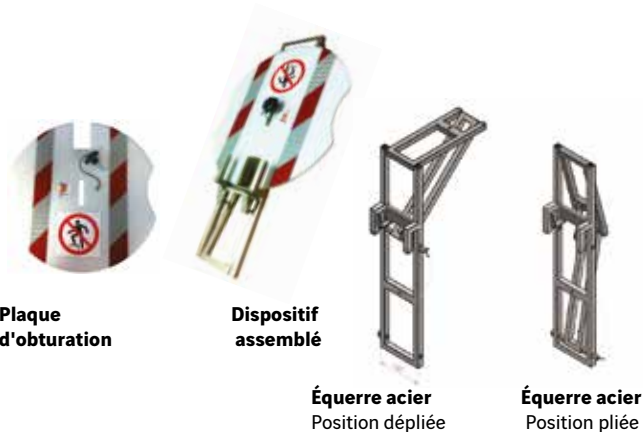

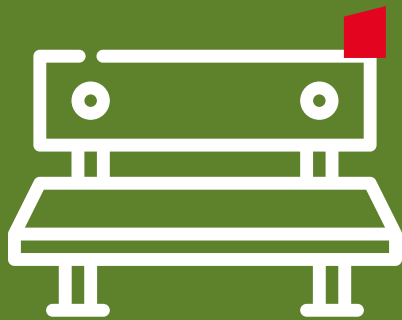

■ AMÉNAGEMENT DE CHAUSSÉE & MOBILIER URBAIN

Coussin berlinois

P. 27

Potelet à mémoire de forme

P. 29

Tables & bancs

P. 30

Protection batracien

P. 32

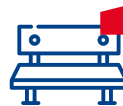

COUSSIN BERLINOIS



Le coussin ralentisseur ou coussin berlinois est un dispositif en surélévation qui, à la différence des ralentisseurs, ne recouvre qu'une partie de la chaussée.

- Composé de 8 éléments, l'ensemble posé mesure 300 x 180 x 6 cm
- Éléments 75 x 90 x 6 cm
- Poids de l'angle : 35 kg
- Poids de la rampe : 45 kg
- Matière : Caoutchouc recyclé
- Bande rétroréfléchissantes blanches sur triangles 50 x 50 cm

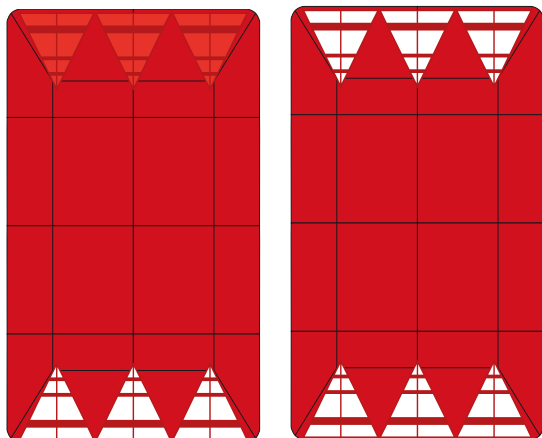

LES AVANTAGES

- Les coussins ralentisseurs sont conformes aux recommandations du CEREMA - Guide des coussins et plateaux. Référence 104. Édition Juillet 2010
- Antiglissance et adhérence optimale
- Coussin amovible / démontable
- Stabilité et résistance au trafic (renforts, caoutchouc vulcanisé, tenue des clavettes, etc.)
- Sans gêne pour les transports urbains
- Fixation simple et rapide
- S'adapte à toutes les implantations
- Rainurage autour des S, permettant l'évacuation des eaux de pluies
- Montage facilité (perçage au travers des trous du Coussin, sans devoir pré-percer et déplacer les éléments, clavettes en U, légèreté des éléments)



FIXATIONS :



Tire-fond et chevilles

Pour un coussin composé de 8 éléments :
44 points de fixation par vis et chevilles 16 x 140 mm



Clavettes

Pièces de liaison de forme «U» en acier galvanisé destinées à assurer une mise en place rapide et à réduire les efforts entre les éléments du coussin.

Coussin vendu complet
(4 angles - 4 rampes milieu - tire-fond - clavettes)



Conformes aux recommandations du Cerema : guide des coussins et plateaux.
Référence 104. Édition Juillet 2010.

Grip optimal - Coefficient d'adhérence SODILOR : SRT 0.64

RALENTISSEUR VOIE PRIVÉE JAUNE ET NOIR

Le ralentisseur voie privée jaune et noir est un dispositif destiné à imposer un ralentissement de vitesse pour les usagers de la route.

! Dispositif réservé aux voies privées et interdit sur les voies ouvertes à la circulation publique !

HAUTEUR 35:

	Dimensions	Matière
Élément milieu	500 x 400 mm	Caoutchouc vulcanisé
Extrémité	260 x 400 mm	

HAUTEUR 50:

	Dimensions	Matière
Élément milieu	500 x 500 mm	Caoutchouc vulcanisé
Élément milieu	500 x 420 mm	PVC recyclé
Extrémité	260 x 500 mm	Caoutchouc vulcanisé
Extrémité	210 x 420 mm	PVC recyclé

HAUTEUR 75:

	Dimensions	Matière
Élément milieu	500 x 420 mm	PVC recyclé
Extrémité	210 x 420 mm	



SÉPARATEUR DE CHAUSSÉE TYPE V



Permet de créer des tracés routiers rapidement en fixant les séparateurs sur la chaussée.

- Longueur : 1200 ou 700 mm
- Largeur : 150 mm
- Hauteur : 45 mm
- Poids : 8,2 ou 4,8 kg
- Coloris : rouge ou noir
- Film : Rétro réfléchissant classe 2
- Fixations en option (3 par pièce) : tire-fonds et chevilles

SÉPARATEUR DE CHAUSSÉE TYPE VB



Séparateur permettant de délimiter des voies réservées ou d'urgences, les pistes cyclables ou parkings...

- Longueur : 1000 mm
- Largeur : 130 mm
- Hauteur : 45 mm
- Poids : 4 kg
- Matière : caoutchouc vulcanisé
- Coloris : rouge ou noir
- Film : Bandes rétro réfléchissantes blanches ou jaune
- Fixations en option (3 par pièce) : tire-fonds et chevilles

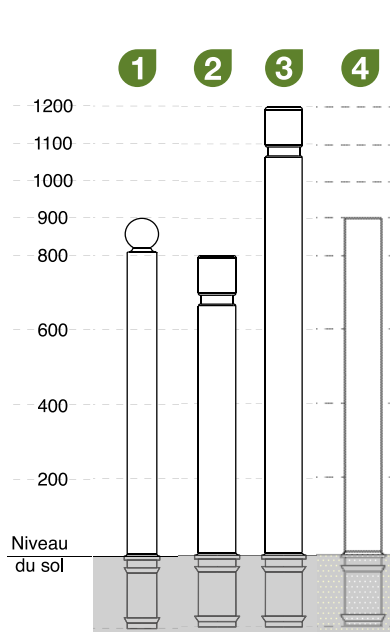
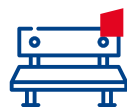

	1	2	3	4
	Boule 900 mm Ø 760 mm	Gorge 800 mm Ø 100 mm	Gorge 1200 mm Ø 100 mm	Droit 900 mm Ø 100 mm
Hauteur hors sol	900	800	1200	900
Hauteur totale	1100	1000	1400	1100
Diamètre corps	80	100	100	100
Diamètre tête	900	/	/	/
Fixation	Scellement	Scellement	Scellement	Scellement
Compatible avec Socle	Oui	Oui	Oui	Oui
Coloris	RAL	RAL	RAL	RAL

À sceller avec ou sans socle



Film Classe 2 en option : nous contacter



LES AVANTAGES

- Potelet à mémoire de forme
- Réalisé en polyuréthane de haute technicité
- Flexible et capable d'absorber les chocs : peut être renversé par un véhicule jusqu'à être déformé complètement et revenir à sa position d'origine
- Sans maintenance, ni entretien
- Traitement de surface résistant aux UV
- Montage fixe ou amovible
- Support anti-graffiti



TECHNICITÉ DU PRODUIT

Réalisé en polyuréthane de haute technicité.
Élasticité et très faible déformation résiduelle, flexibilité à haute et basse température.

Résistance aux chocs :

Essai de 50 chocs, avec une flexion du potelet de 90° en simulant un véhicule de 1500 kg à 15 km/h.

Résistance à la fatigue :

Essai de 500 chocs avec une flexion du potelet de 45°, à des intervalles de 30 secondes.

Stabilité thermique :

Bonne, +/- 10 SHORE D

Température d'utilisation :

-30°C / +70°C

Résistance au feu : classe E

PIQUE-NIQUE MONOBLOC



Matière : Plastique recyclé
Lames avec renfort interne type Premium 120 x 47 mm
Coloris : brun

Longueur : 1800 mm ou 2000 mm
Largeur : 1760 mm
Hauteur : 760 mm
Poids : 135 / 150 kg
4 lames d'assise,
Plateau de table monobloc 65 mm d'épaisseur,
avec 2 renforts métalliques sous le plateau,
Sans équerre de renfort sous le plateau,
Hauteur d'assise : 460 mm.

Fixations au sol (non fournies) :
- Tire-fonds M12 x 140 + chevilles 16 x 140
- Options : ancrés de sol



TABLE PIQUE-NIQUE CONFORT P.M.R.



Matière plastique recyclé
Lames avec renfort interne type Premium 2400 x 140 x 470 mm
Coloris brun

L 2400 x l 1760 x h 760 mm
Poids : 170 kg
4 lames d'assise - 5 lames de table - Épaisseur 40 mm
Assise 460 mm

LES AVANTAGES

- Plateau rallongé
- Produit durable et sans entretien
- Les produits monoblocs sont indémontables et sans vis apparente

BANCS, BANQUETTES ANIS & SAFRAN



Matière plastique recyclé

Bancs :

Lames avec renfort interne type Premium - 1500/2000 x 120 x 470 mm
Longueur 1500/2000 ou 2400 mm
Hauteur d'assise : 450 mm

Table :

Hauteur du plateau 750 mm
Largeur lame : 120 mm



Modèle Safran 1

Modèle Safran 2



MOBILIER URBAIN

CORBEILLE MODULO

Plastique
100% recyclé

Configurations possibles:



Porte sac
(Sans habillage)



Avec habillage



Combinaison
de 2 corbeilles



Combinaison
de 3 porte sacs



Combinaison
de 3 corbeilles

Corbeille en plastique recyclé avec porte - Contenance 110 litres
Mise en place facile et rapide du sac à déchets

Coloris:

Armature et habillage:  brun  ou gris

Couvercle:  brun  , gris  , bleu  , jaune  , vert

Fixation du poteau au sol: par scellement béton ou frappe dans la terre.

LES AVANTAGES

- **Produit modulable, recyclable et respectueux de l'environnement**
- **Matière robuste résistant aux intempéries : pluie, gel, eau de mer, ..**
- **La matière n'absorbe pas les liquides, elle se nettoie facilement et rapidement.**

CACHE CONTENEUR

Composition sur-mesure de multiples tabliers ajourés en plastique recyclé pour ranger et cacher les conteneurs à déchets.

Possibilité d'ajouter des portillons.

Disponible en coloris BRUN ou GRIS.



LES AVANTAGES

- **Le plastique recyclé est un produit respectueux de l'environnement.**
- **Matière robuste résistant aux intempéries : pluie, gel, eau de mer, ...**
- **La matière n'absorbe pas les liquides, elle se nettoie facilement et rapidement.**
- **Produit modulable et disponible sur-mesure en fonction de vos projets**



FILET DE PROTECTION BATRACIENS & PETITE FAUNE - ROBUSTE



Film en polyester plastifié à mise en place autonome sur piquets métalliques.

- Hauteur: 0,50 m
- Longueur: 50 m
- Piquet vertical de maintien tous les 2 m
- Sardines longueur 300 mm et tendeurs: 2 par filet

Option: épingle de retenue (prévoir 3 épingles pour 2 m linéaires quand le filet n'est pas enterré)

- Revêtement: PVC
- Comportement au feu: <100 mm / min
- Poids total: 600 g/m²
- Résistance à la traction: 2000/2000 N/50 mm
- Résistance à la déchirure: 200/200 N
- Résistance au froid: - 30 ° C
- Résistance à la chaleur: +70 °
- Résistance à la lumière: Note > 6

LES AVANTAGES

- Résistant aux intempéries
- Indéchirable
- Opaque
- Absence d'ouverture
- 100 % fonctionnel

FILET DE PROTECTION BATRACIENS & PETITE FAUNE - LÉGER



Filet de protection léger en polyester et polypropylène.

- Hauteur: 0,50 m
- Longueur: 24,5 m
- Piquet vertical de maintien tous les 1,75 m
- Sardines hauteur totale: 400 mm, dont hauteur verticale 300 mm et hauteur inclinée 100 mm
- 1 piquet et 1 corde pour tension latérale tous les 12,25 m
- Poids total: 2,7 kg / rouleau de 24,5 m

Options:

- Piquet d'ancrage (prévoir 3 piquets pour 2 m quand le filet n'est pas enterré)
- Fourchette
- Existe en version pour support existant (clôtures, ...)

LES AVANTAGES

- Résistant aux intempéries
- Livré en rouleau
- Non transparent et non ouvert
- Longue durée de vie
- Stabilité aux UV
- S'adapte aux supports déjà existants

FILET DE PROTECTION BATRACIENS & PETITE FAUNE - LIGHT



Filet en polyéthylène haute densité

- Rouleau: 0.75 x 100m
- Poids: 100g/m²
 - Couleur: vert

Piquet:

- Diamètre: Ø6mm
- Hauteur: 1m
- Matière: Acier Galvanisé

KIT 200M:

- 2 rouleaux de filet
- 100 piquets (1 piquet tous les 2m)
- 1 bobine de fil Ø2.6mm x 200m
- 2 sachets de 100 liens anti-UV

LES AVANTAGES

- Facilité de mise en oeuvre
- Traité anti-UV
- Imputrescible
- Léger
- Résiste aux intempéries

Nous proposons aussi 2 versions permanentes : 1 métallique et 1 PVC

Nos commerciaux sont vos interlocuteurs,
pour tous renseignements ou demande de devis contactez-les !



DIRECTEUR COMMERCIAL

Olivier LE BRUN
Tél. 06 09 36 32 76
olivier.le-brun@sodilor.fr



Secteur NORD-IDF

Géraldine ROHOU
Tél. 06 69 64 90 37
geraldine.rohou@sodilor.fr



Secteur CENTRE-IDF

Ophélie LOPES
Tél. 06 09 36 40 99
ophelie.lopes@sodilor.fr



Secteur NORD-OUEST

Raphaël COURANT
Tél. 06 09 36 32 80
raphael.courant@sodilor.fr



Secteur NORD-EST

Alexandre BOULAY
Tél. 06 12 78 37 74
alexandre.boulay@sodilor.fr



Secteur SUD-EST

Julien NAVISÉ
Tél. 06 09 36 31 29
julien.navise@sodilor.fr



Secteur SUD-OUEST

Bertrand VIAL
Tél. 06 09 36 41 03
bertrand.vial@sodilor.fr



Secteur SUD

Sabrina BENIDDER
Tél. 06 09 36 31 33
sabrina.benidder@sodilor.fr



EXPORT/ HORS SECTEUR

Fabien LANTOURNE
Tél. 07 60 68 65 54
fabien.lantourne@sodilor.fr

Une question, un projet ?

Contactez-nous :



+ 33 3 87 98 25 88



service.commercial@sodilor.fr

SODILOR

parc industriel sud Z.I. Neuwald
18 rue René François Jolly
57200 Sarreguemines



Parc industriel sud Z.I. Neuwald - 18 rue René François Jolly
57200 Sarreguemines

Tél. +33 (0)3 87 98 25 88
service.clients@sodilor.fr

